

PARTIKELFILTER | Baureihe PEPLYN HD

PEPLYN HD Filterelemente wurden speziell für die Entfernung von Partikeln und Hefen aus dem Luft- und Gasstrom entwickelt.

Sie können sowohl zur Be- und Entlüftung von Lagertanks und Vorratsbehältern eingesetzt werden, als auch zum Schutz von nachgeschalteten Systemen wie z.B. Sterilfiltereinheiten.

PEPLYN HD Filterelemente eignen sich auch besonders gut zur Zuluffiltration von Niederdruckgebläsen und Seitenkanalverdichtern.

Durch die Kombination eines mehrfach abgestuften Polypropylen Filtermediums und einer hohen Filterfläche von 0,3m² pro 10" (250 mm) Filterelement, werden Partikel nicht nur auf der Oberfläche sondern auch in der Tiefe des Filtermediums sicher und irreversibel zurückgehalten. Das Resultat sind geringe Druckverluste und entsprechend lange Filterstandzeiten.

PEPLYN HD Filterelemente werden komplett aus Polypropylen gefertigt und sind damit beständig gegen gängige CIP Lösungen und Reinigungsmittel.

Das Polypropylen Filtermedium ist zudem wasserabweisend (hydrophob), so daß Kondensat oder Luftfeuchtigkeit die Filterleistung nicht negativ beeinflussen.

Ein robuster Innen- und Außenstützkörper aus Polypropylen verleihen den PEPLYN HD Filterelementen zudem eine äußerst hohe thermische und mechanische Stabilität.

PEPLYN HD Filterelemente können deshalb mehrfach mit Satttdampf bis zu 130°C sterilisiert werden.

KONSTRUKTIONSMATERIAL

- Filtermedium: Polypropylen asymmetrisch
- Stützmaterial innen und außen: Polypropylen
- Außenstützkörper: Polypropylen
- Innenstützkörper: Polypropylen
- Endkappen: Polypropylen
- O-Ring Material: Silikon
Optional: EPDM oder Viton

MERKMALE

- Absolute Abscheideraten von 0,2 – 10 µm in Gasen
- Mehrfach abgestuftes Filtermedium zur fraktionierten Partikelabscheidung
- Hohe Filteroberfläche
- Reduktion der mikrobiologischen Belastung
- Dampfsterilisierbar und CIP-fähig
- Hohe chemische Beständigkeit durch die Polypropylen Konstruktion
- Hohes Partikelaufnahmevermögen
- Die Verfügbarkeit verschiedener Endkappen ermöglicht auch den Einsatz in bestehende Gehäuse
- Kosteneffektive Filtration

ABSCHIEDERATE IN GASEN

Ermittelt durch die Beaufschlagung mit Silizium Teststaub gemäß BS1701, mittels Laserpartikelzähler ermittelt.

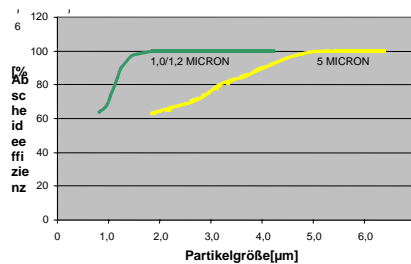
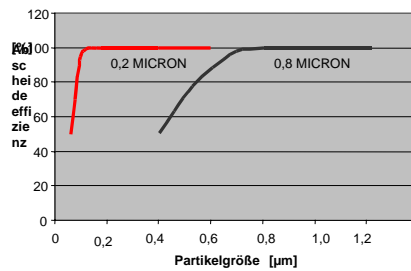

BESTELLINFORMATION

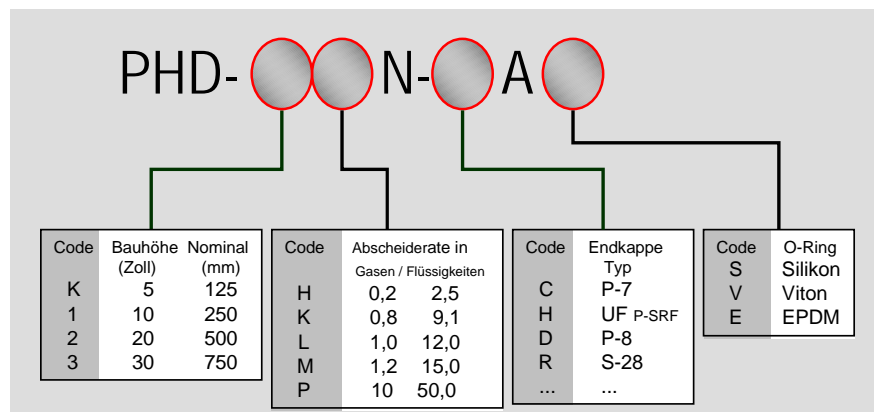

DAMPFSTERILISIERUNG

Mehrfach dampfsterilisierbar bei max. 130°C für 30 Minuten.

ERLAUBTE BETRIEBSTEMPERATUR

80°C kontinuierlich

FILTERFLÄCHE

0,3 m² pro 10" (250 mm) Filtermodul

ZULÄSSIGER DRUCKVERLUST

In Fließrichtung (von außen nach innen)
3,5 bar ü bei 20°C

BIOLOGISCHE SICHERHEIT

Gemäß den aktuellen USP- und BS5736 Sicherheitsstandards